

LZBS212.100.000

额定电压	48	V DC
额定功率	1000	W
额定力矩	3.2	N.m
峰值力矩	9.6	N.m
额定转速	3000	RPM
最大转速	4000	RPM
额定电枢电流	28	Arms
峰值电枢电流	86	Arms
力矩系数	0.11	N.m/AYms
线电压常数	7.7	V/KRPM
线电阻	0.06±10%	Ω
线电感	0.17±10%	mH
转动惯量	2.2	kg m <sup>2</sup> * 10 <sup>-4</sup>
极对数	4	对
编码器类型	1000线编码器	
编码器线材规格	26AWG	
绕组线规格	12AWG	
电机防护等级	IP54	
绝缘强度	500V/100MΩ	
耐压强度	1000V/3S/5mA	
电机轴材质	40Cr	
轴承型号	前NSK6004ZZ, 后NSK6201ZZ	
配件	无	
机身颜色	黑色	

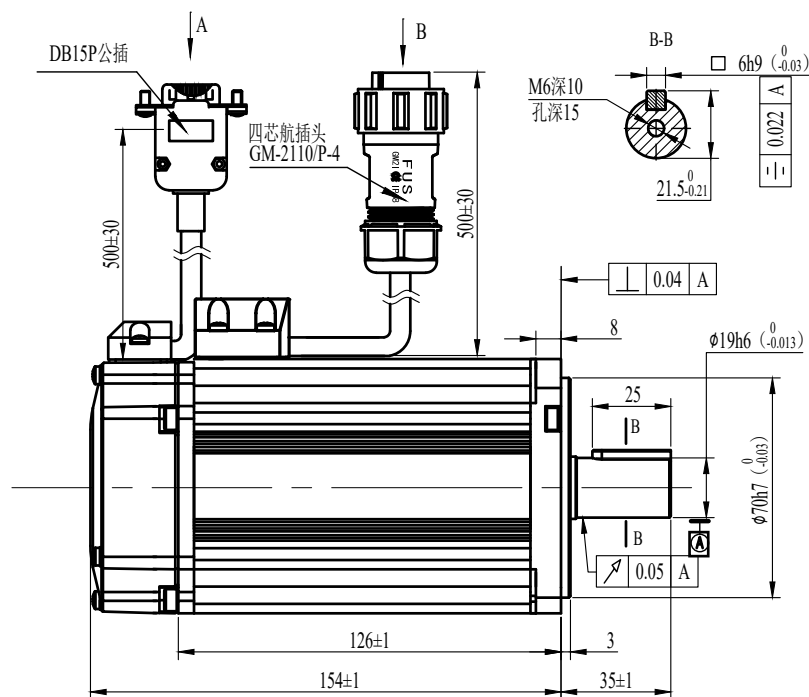
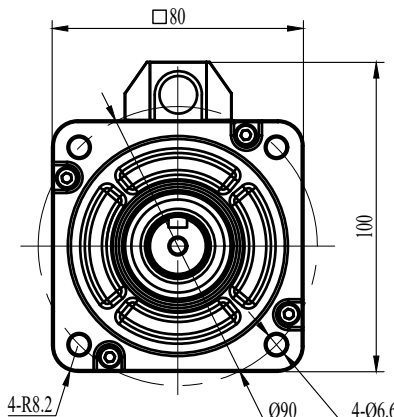

电机标签和放敲打标签请按标签图纸操作

电机引出线定义表

电机绕组引出线				编码器引出线										
四芯航插头 GM-2110/P-4				DB15P公插										
连接器型号	四芯航插头 GM-2110/P-4			DB15P公插										
连接器针脚号	1	2	3	4	1	2	3	4	5	6	9	11	12	13
引出线颜色	红	蓝	黑	黄/绿	绿	白	黑	橙	棕	屏蔽	灰	绿/黑	白/黑	红
引出型号定义	U	V	W	GND	A+	B+	GND	V+	U+	PE	W+	A-	B-	+5V

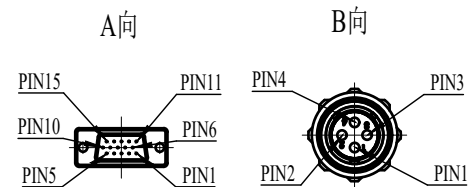

深圳市雷赛智能控制股份有限公司

产品名称	ACM80100V48H-A4-HD		版本	MS10	
图号	LS-ACM80100V48H-A4-HD	版本	A/01	比例	
表单编号	LS-MT-01-07 A			单位	mm
页次	共1页	第1页			
制图	陈天	校对	刘浩	审批	李继生
日期	2020.06.11				